



阿尔法智能（东莞）有限公司

地址：广东省东莞市长安镇宵边民营工业区长大三巷6号1栋301室

阿尔法智能（东莞）有限公司 设备技术服务方案





阿尔法智能（东莞）有限公司

地址：广东省东莞市长安镇宵边民营工业区长大三巷6号1栋301室

技术规格书

1. 在线式手柄点胶机（AL-D441-1）

(1) 设备图片：

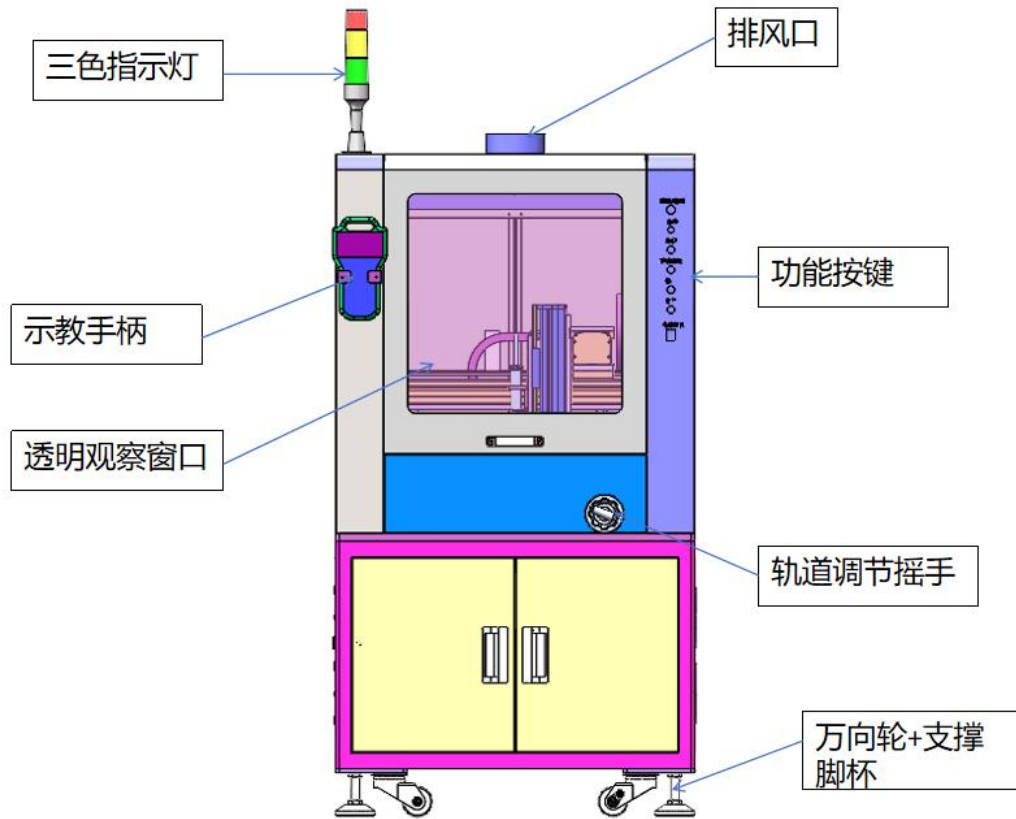



阿尔法智能（东莞）有限公司

地址：广东省东莞市长安镇宵边民营工业区长大三巷6号1栋301室

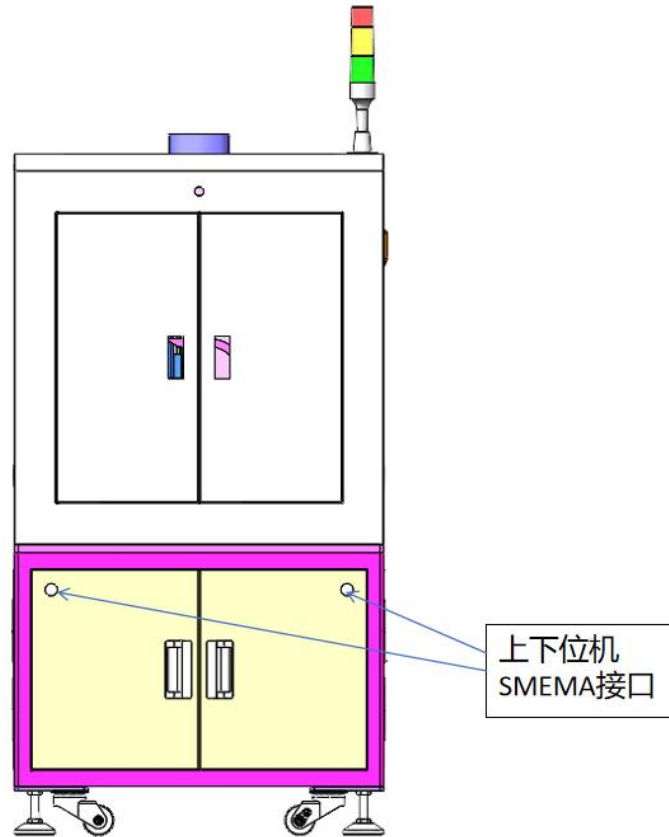
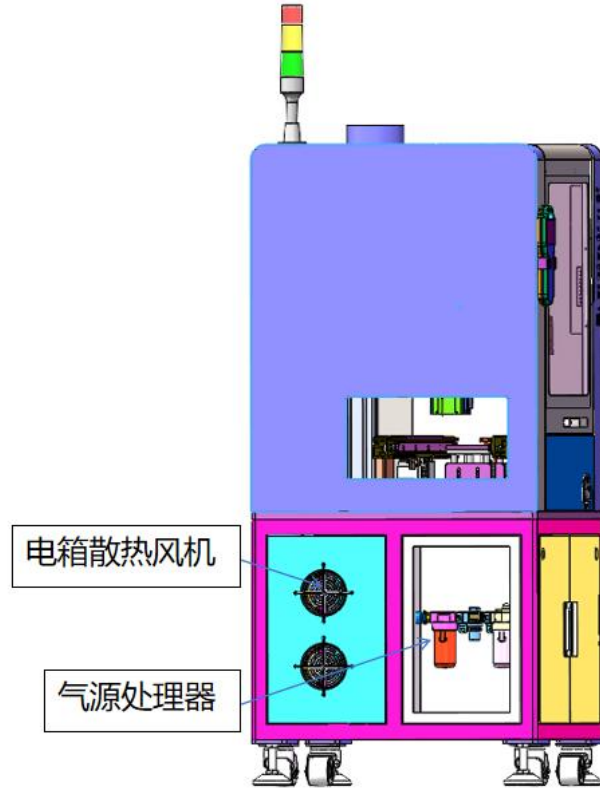



阿尔法智能（东莞）有限公司

地址：广东省东莞市长安镇宵边民营工业区长大三巷6号1栋301室

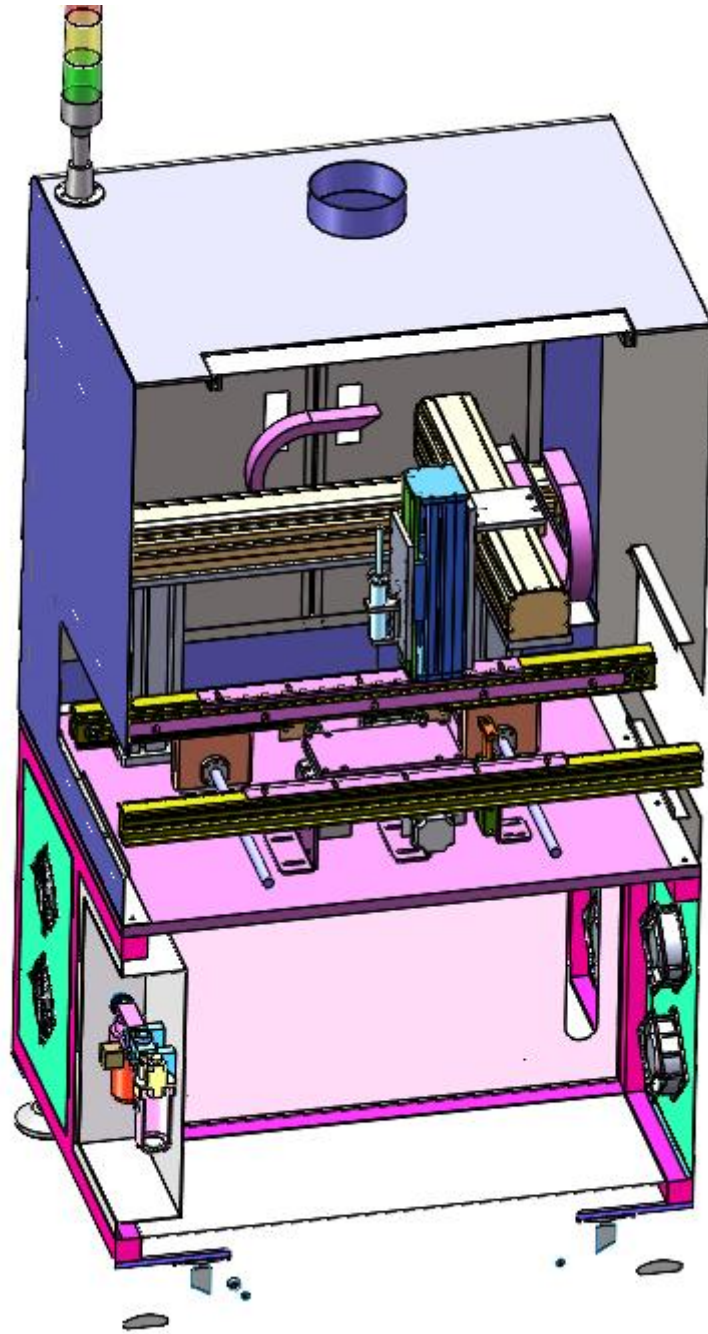

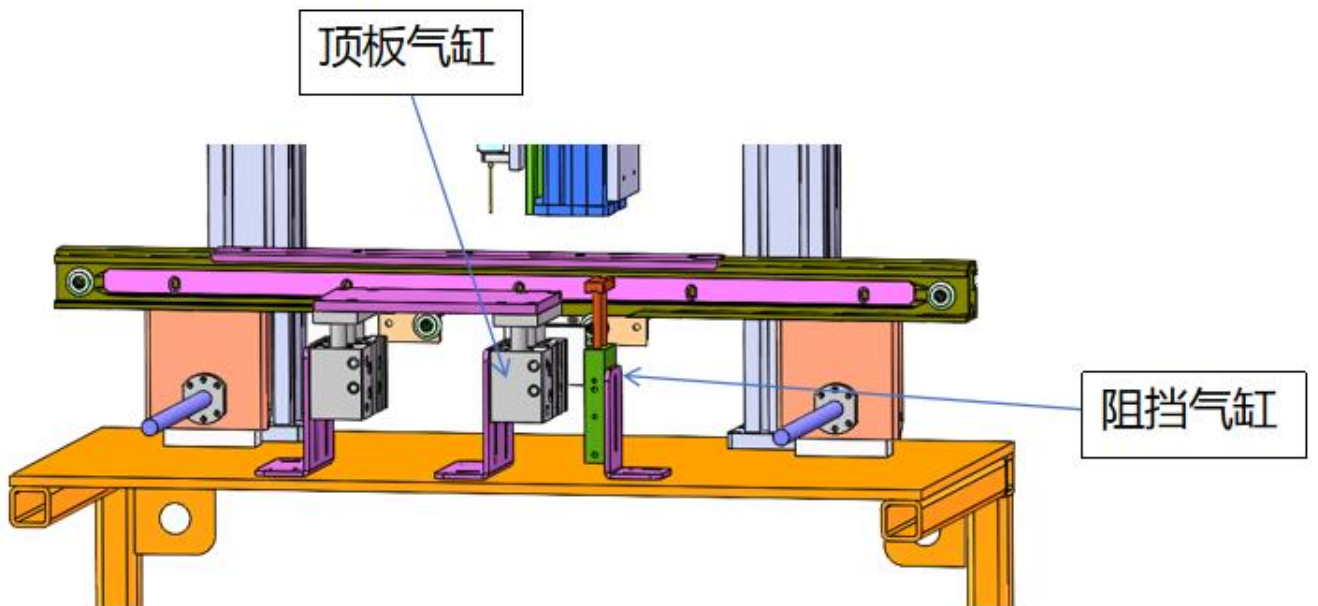
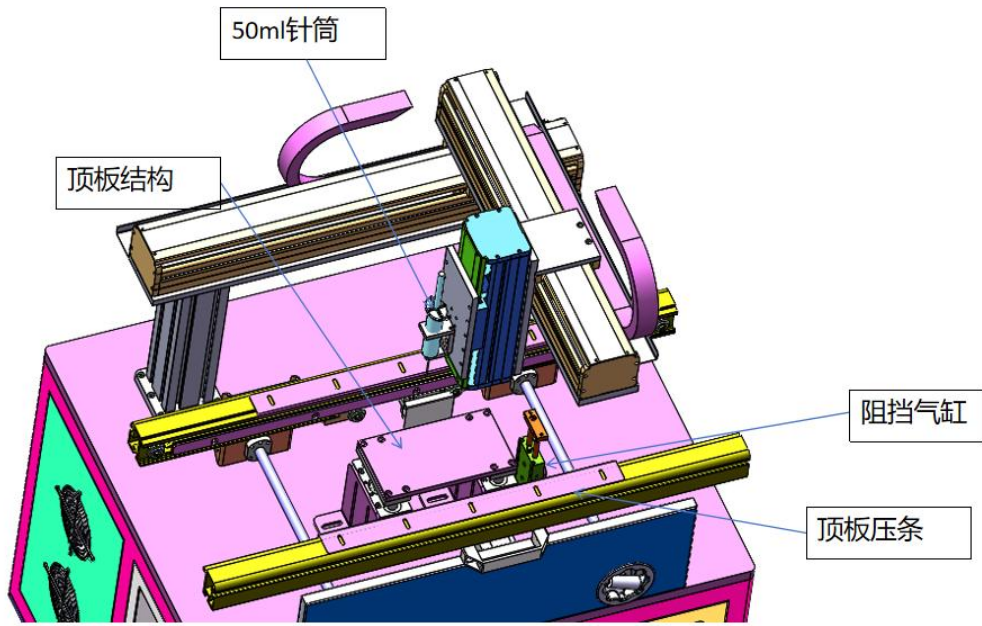



阿尔法智能（东莞）有限公司

地址：广东省东莞市长安镇宵边民营工业区长大三巷6号1栋301室

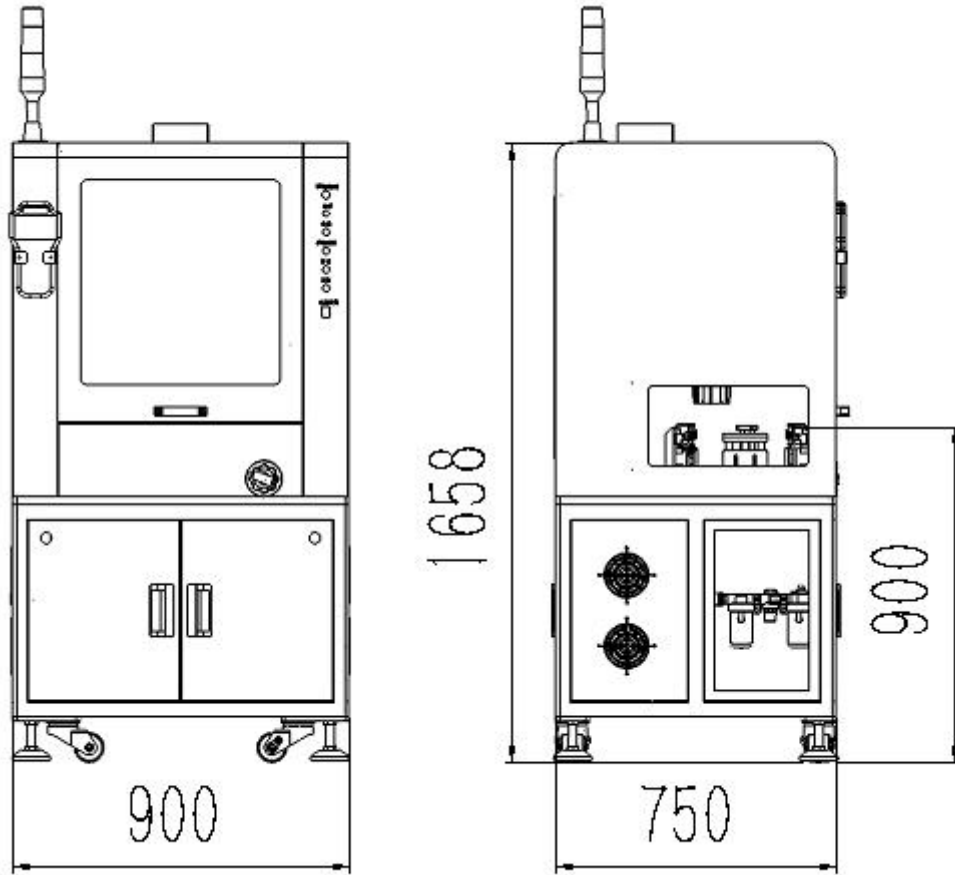

设备相关尺寸



3: 点胶针筒

AL-983A





阿尔法智能（东莞）有限公司

地址：广东省东莞市长安镇宵边民营工业区长大三巷6号1栋301室

出胶方式	16种出胶模式
小注滴量	0.001ML
重复精度	±0.4%
自动定时	00.01-99.99S
控制端口	单孔耳机插端口
电磁阀	进口精密电磁阀
拨码调整出胶、数字精准显示，精准点胶	

4：点胶控制器

(2) 设备工作流程：

当产品流入设备点胶范围，阻挡气缸阻挡产品，定板气缸顶升产品防止产品变形，本机开始按操作人员所编辑的点胶轨迹开始点胶，点胶完成后本机阻挡气缸打开，输送开始转动将产品流出本机，产品流出完成，本机向前机发出送板信号，前机再次将产品流入到本机，如此往复、

(3) 设备参数：

外型尺寸 L*W*H	L900mm*W800mm*H1660mm
PCB 传输高度	900±10mm
PCB 板大小	MAX:L350mm*W350mm
PCB 板元器件高度	上下：±90mm
运动速度	X、Y：最高 500mm/s, Z:300mm/s
控制方式	控制器+手柄教导盒
设备重量	Approx. 200KG
设备工作气压	0.4-0.6Mpa
设备程序储存量	150 组
阀体	点胶阀/雾化阀
供胶系统	50ml 针筒/压力桶
设备电源	AC220V 50HZ
设备总功率	0.5KW

(4) 设备功能：

- 1) 机架部分：机架采用镀锌板焊接制作，静电喷粉、烤漆的工艺完成；
- 2) 雷赛闭环电机+直线导轨控制方式，高刚性，运行平稳；
- 3) 高速高精度，作业效率大幅提升；
- 4) 人性化的教导盒程序设定，上手方便；
- 5) 在显示点胶机具有画点、线、弧、圆，不规则曲线连续补间输入程序等示教功能；
- 6) 软件自带点胶拉丝工艺处理功能，保障点胶路径饱满无拉尖现象。
- 7) 设备配置 SMEMA 接口，方便与上下其他机器链接。

(5) 主要配置清单：

序号	所属部分	部件名称	品牌	单位	产地
----	------	------	----	----	----



阿尔法智能（东莞）有限公司

地址：广东省东莞市长安镇宵边民营工业区长大三巷6号1栋301室

1	机械部分	X、Y、Z轴电机	雷赛	个	中国
2		同步带	日硕	条	-
3		数显开关	NNT	个	-
4		传动线性滑轨	上银	条	中国
5	电气部分	开关电源	MeanWell 明纬	个	台湾
6		U型传感器	华怡丰	个	日本
7		步进驱动器	雷赛	个	中国
8		电磁阀	NNT	个	中国
9		气源处理器	亚德客	个	台湾
10		运动控制系统	自主研发	套	中国
11	供胶部分	50ml 供胶系统	专业定制	个	中国
12		阀体	定制	把	中国
13		Φ6 供胶管	定制	米	进口
14		点胶控制器	定制	套	中国

制作：曾祥洪
日期：2026.03.31

审核：
日期：